



# АТМОР

20 років в УКРАЇНІ

## ЕЛЕКТРИЧНИЙ ВОДОНАГРІВАЧ

**(проточний, для моментального нагріву води)**

технічний паспорт, керівництво з експлуатації та гарантійні талони

*Ізраїль*



## **BLUE WAVE•BLUE WAVE DIGITAL**

Якість Надійність Безпека



Сертифікована в системі УкрСЕПРО

Відповідність санітарному законодавству України

ПЕРЕВІРЕНО ДЕРЖАВНОЮ ІНСПЕКЦІЮ З ЕНЕРГОЗБЕРЕЖЕННЯ

## ЗМІСТ

<b>1. ПРИЗНАЧЕННЯ</b>	<b>3</b>
<b>2. ПРИНЦИП РОБОТИ</b>	<b>3</b>
<b>3. КОМПЛЕКТАЦІЯ</b>	<b>3</b>
<b>4. ТЕХНІЧНІ ХАРАКТЕРИСТИКИ</b>	<b>3</b>
<b>5. ІНСТРУКЦІЯ ПО УСТАНОВЦІ ПРИЛАДУ</b>	<b>4</b>
<b>6. ІНСТРУКЦІЯ ПО ЕКСПЛУАТАЦІЇ</b>	<b>5</b>
<b>6.(Б) ТЕХНІЧНЕ ОБСЛУГОВУВАННЯ</b>	<b>6</b>
<b>6.(В) ГАРАНТІЙНЕ ОБСЛУГОВУВАННЯ</b>	<b>6</b>
<b>7. ГАРАНТІЙНІ ЗОБОВ'ЯЗАННЯ</b>	<b>7</b>
<b>8. ГАРАНТІЙНІ ТАЛОНИ</b>	<b>8</b>
<b>9. ЕЛЕКТРИЧНА СХЕМА</b>	<b>11</b>
<b>10. МОНТАЖНІ ОРГАНІЗАЦІЇ</b>	<b>12</b>

### Сервісні центри

Місто та область	Назва сервісного центру	Адреса	Контактна інформація
Бердичів	“Шанс Стиль”	вул. К. Лібкнехта, 8	(04143) 257-97
Вінниця	“ТВД”	вул. Бучми, 126	(0432) 57-93-57, (067) 430-90-88
Дніпропетровськ	“Енергополіс”	вул. Красная, 21-Г	375-72-64, 796-16-45
Джанкой	“Кабаков В.В.”	вул. Карла Маркса, 3 кв.6	(06564) 314-81, (067) 111-99-39
Київ	“Сервіс Плюс”	вул. Ніжинська, 29 Б	(044) 451-63-90, 332-76-92
Київ	“Аматі Сервіс”	вул. Бориспільська 9, корп. 57	(044) 369-50-01 (багатоканальний).
Житомир	“Діагностика”	вул. Львівська, 7 офіс 1	(0412) 44-93-37, 47-38-42
Кіровоград	“Каллісто”	вул. Карла Маркса, 7	(0522) 32-20-20, 35-13-50, 22-31-76
Луцьк	“Теплотехнологія”	вул. Конякіна, 9 кім. 37	(0332) 78-93-76, 78-87-47
Львів	“Альянс Сервіс”	вул. Гетьмана Мазепи, 11	(032) 52-97-70, 294-47-07, 224-76-13
Львів	“Крупс”	вул. Підголосо, 15-А	(032) 244-53-44, (40)
Рівне	“Битрадіотехніка”	вул. С.Бандери, 45	(0362) 23-53-03, 22-79-60
Луганськ	“ПП Терещенко І.М.”	вул. Фрунзе, 136 Б	(0642) 34-52-74
Луганськ	“Торгсервісплюс”	вул. Карла Маркса, 1	(0642) 52-65-86, 71-87-09, (050) 476-50-57
Миколаїв	“Аладдін “	пр. Леніна 49/1	(0512) 58-21-80 (82)
Миколаїв	“Імперія Тепла”	пр. Миру, 54 В	(0512) 59-19-19, 58-62-00
Мелітополь	“Атлант Сервіс”	вул. Героїв Сталінграду, 3	(0619) 422-030, 422-040
Новоград-Волинський	“Сантех-Маркет”	вул. Соборності, 10	(04141) 531-89, 531-46, (067) 76-45-130
Сімферополь	“Атлантик-Крим”	вул. Рози Люксембург, 22	(0652) 29-40-01
Харків	”ТВК-Харків”	вул. Ольминського, 11	(057) 716-47-08(09)
Хмельницький	“Радіодонор”	вул. Львівське Шосе, 27	(0382) 704-700, 66-46-16, (068) 204-34-08
Хмельницький	“Прелюдія”	пр. Миру, 62А	(0382) 72-01-08
Черкаси	“Технології тепла”	вул. Смілянська, 120/1	(472) 54-00-67, 54-00-68, 54-00-69
Умань	“Євробуд”	вул. Леніна, 33	(04744) 3-44-52
Івано-Франківськ	“Мегастайл”	вул. Незалежності, 179-Б	(0342) 77-33-22, 722-722
Полтава	“Електроніка”	вул. Фрунзе, 66	(0532) ф. 53-25-69, 611-166, 61-56-20.
Кременчук	“ПП Павлов С.В.”	вул. Перемоги, 32 А	(05366) 70-10-61, 74-03-69
Чернігів	“Вена”	вул. Проектна, 1	(0462) 601-585, 653-061
Прилуки	“Аматі-Сервіс”	вул. Київська, 371 А	(04637) 539-82, (093) 753-38-28, (050) 355-15-68
Олександрія	“Каллісто”	вул. Примакова, 10	(05235) 7-51-76
Одеса	“Аква-Сервіс”	вул. Промислова 33	(048) 716-89-31, 716-89-32
Одеса	“Одесская-Мечта”	пер. Нечупуренко, 7	(048) 722-12-12, 798-67-45, 795-82-75
Фастів	“Пламя”	вул. Радянська, 1 А	(0265) 654-77, 670-40
Тернопіль	“Термоенерго”	вул. Карпенка, 22 А	(0352) 43-38-60 (61)
Чернівці	“Теплоцентр”	пров. Миколаївський, 14А	(0372) 58-58-39,
Запоріжжя	“ ДЕВАЛ”	вул. Добролюбова, 1	(061) 213-83-00, (050) 341-65-60.
Херсон	“Акватерм”	вул. Клари Цеткін, 19	(0552) 29-04-14, 38-11-88
Херсон	“ПП Арав Е.А.”	вул. Леніна, 41	(0552) 41-23-22, 41-23-24
Ужгород	“Водолій”	вул. Гагаріна, 121-А	(0312) 66-06-20, (050) 341-65-60
Кривий Ріг	“Євросервіс”	пр. Гагаріна, 42	(056) 401-33-56, 404-00-80, (067) 900-80-44
Суми	“Містотепломонтаж”	просп. М.Лушпи, 6/3	(0542) 60-45-90, 60-37-10
Донецьк	“Сафонова Л.В.”	просп. Павших Комунарів, 101	(062) 385-90-66, 348-66-78
Севастополь	“Діадема “	вул. Пожарова, 29 Б	(0692) 45-36-99, 55-56-33

## 1. Призначення

**Atmor Industries Ltd.** – ведучий виробник проточних водонагрівачів у світі. За останні 40 років компанія продала мільйони водонагрівачів на ринках Німеччини, Англії, Росії, Туреччини, Ізраїлю, Бразилії, Греції, Індії та в багатьох інших країнах світу. Якість водонагрівачів та величезний попит на цю продукцію досягнуті могутньою працею робітників та інженерів, конструкторів та дизайнерів Атмора. Усі процеси виготовлення проточних водонагрівачів, від лиття корпусу до остаточних перевірок якості проходять під єдиним дахом заводів Атмор в Ізраїлі, що гарантує високу якість продукції. Такі фактори як невисока ціна, надійність та якість вже 20 років дозволяють Атмору залишатися лідером на ринку проточних водонагрівачів і в Україні.

**Водонагрівач електричний проточний, далі водонагрівач, призначений для моментального нагрівання водопровідної води в побутових умовах. Нагрівання води здійснюється тільки при проходженні її через прилад, причому нагрівається лише та кількість води, яка необхідна Вам для витрати. Цей принцип дозволяє заощаджувати до 88% електроенергії\*.**

### \*Тест на заощадження електроенергії проточних водонагрівачів АТМОР

Кількість Використань на день	1	2	3	4
Заощадження електроенергії	88%	78%	70%	63%

## 2. Принцип роботи

Холодна вода з водопроводу через регулюючий кран (у комплект не входить) надходить у водонагрівач, де нагрівається трубчастим нагрівальним елементом типу ТЕН. Нагрівання відбувається при умові, що тиск води, що надходить, більше 0,5 атм. і не більше 6 атм. При цьому спрацьовує реле тиску й електроенергія надходить на перемикач режимів роботи. Даний перемикач забезпечує комутацію ТЕНів. Водонагрівач комплектується термозапобіжником, що спрацьовує, якщо температура води на виході перевищить 50°C, чим забезпечується захист споживача від опіків гарячою водою. Далі вода надходить на душову насадку. Регулювання температури води може проводитись регулятором потоку води на передній панелі приладу і вибором потужності ТЕНів.

## 3. Комплектація

Водонагрівач	1 шт.
Душова насадка зі шлангом і прокладками	1 к-т.
Душова стійка з кріпленням, шарнірний механізм насадки, мильниця	1 к-т.
Технічний паспорт і гарантійні талони	1 шт.
Упаковка	1 шт.

## 4. Технічні характеристики

Модель	Номінальна потужність, кВт	Номінальна сила струму, А	Перетин мідного електропроводу min	Напруга, В
5 k	5(2/ 3/ 5)	25	3 x 2,5 мм <sup>2</sup>	220
7 k	7(3/ 4/ 7)	32	3 x 4 мм <sup>2</sup>	220

Модель	Номінальна витрата води, л/хв, при ΔT=25°C	Тиск води у водопроводі мін/макс, атм	Габаритні розміри, ВхШхГ (мм)
5 k	3	0,5/6	300*185*115
7 k	4		

## 5. Інструкція по установці приладу

**УВАГА:** Установка, введення в експлуатацію, профілактичні роботи і ремонт водонагрівачів, у зв'язку з підвищеною небезпекою у випадку неправильного монтажу, повинні проводитися **ТІЛЬКИ КВАЛІФІКОВАНИМИ ФАХІВЦЯМИ**, які мають дозвіл на проведення даних робіт!!!

**УВАГА!!!** Даний прилад конструктивно призначений для підключення до мережі електроживлення з контуром захисного заземлення (третім дротом при однофазному живленні або п'ятим при трьохфазному), як правило він жовтого кольору з зеленими повздовжніми смугами.

Для Вашої безпеки підключайте прилад тільки до електромережі з контуром захисного заземлення. Якщо Ваша розетка не має контуру захисного заземлення, зверніться до кваліфікованого фахівця.

**ПАМ'ЯТАЙТЕ! ПРИ ПІДКЛЮЧЕННІ ДО ЕЛЕКТРОМЕРЕЖІ БЕЗ КОНТУРУ ЗАХИСНОГО ЗАЗЕМЛЕННЯ ВИНИКАЄ НЕБЕЗПЕКА ВРАЖЕННЯ ЕЛЕКТРИЧНИМ СТРУМОМ!!!**

**Водонагрівач призначений для експлуатації тільки в вибухобезпечних приміщеннях з кімнатною температурою та вологістю не більше 80%.**

**УВАГА!** Бажано проконсультуватися з електриком ЖЕКу або фахівцем авторизованого сервісного центру (стор.2) по підключенню приладу

**ПОПЕРЕДЖЕННЯ: Шановний покупець, для безпечної, довговічної і якісної роботи водонагрівача «АТМОР» необхідно дотримуватись наступних елементарних умов підключення та експлуатації:**

- використовуйте тільки приналежності комплекту «АТМОР» (тобто душову насадку і комплекти шлангів);
- перед входом води в електроводонагрівач установіть регулюючий вентиль;
- у вашій водопровідній системі обов'язково повинний бути фільтр механічного очищення води (рекомендується магістральний фільтр зі змінними картриджами);
- якщо тиск води в магістралі перевищує 0,3 МПа(3бар/атм.),слід після водяного лічильника встановити редуктор тиску на 0,3 МПа(3 бар/атм)
- при підключенні не переплутайте вхідний і вихідний патрубки;
- не включайте електроживлення водонагрівача, поки не переконаєтесь, що вода увімкнена і помірно ллється із сітки душу;
- не перекривайте воду на виході!!!

### а) ПІДКЛЮЧЕННЯ ДО ВОДОПРОВОДУ

5.1. Водонагрівач монтується в душовій кімнаті на стіні вертикально, патрубками до низу. Зніміть передню панель нагрівача, попередньо викрутивши кріпильні саморізи зверху і знизу. Виламайте віконце на задній панелі з потрібної вам сторони для підведення електроживлення. Підведіть дроти (дивіться п.5.7. “ПІДКЛЮЧЕННЯ ДО ЕЛЕКТРОМЕРЕЖІ”). Установіть водонагрівач на стіні за допомогою чотирьох дюбелів і шурупів (3-4 мм).

5.2. Зробіть підключення водонагрівача до системи водопостачання від вашого вентиля через вхідний патрубок за допомогою гнучкого шлангу, чи шлангу, що входить у комплект, чи від душового шлангу змішувача, попередньо знявши з нього душову насадку. Різьбові приєднання патрубків 1/2”.



Зауваження: Підключення води повинно бути зроблене тільки до **вхідного патрубку водонагрівача**. Не додавайте значних зусиль при підключенні шлангів до патрубків водонагрівача. Ущільнення виробляються за допомогою торцевих гумових ущільнювачів.

5.3. Для моделей з душем: змонтуйте душову стійку і встановіть її в зручному для вас місці.

5.4. До вихідного патрубку водонагрівача підключіть душову насадку зі шлангом або гусак, що входять в комплект .

5.5. Відкрийте регулюючий вентиль, пропустіть воду через нагрівач і переконайтеся у відсутності повітря в приладі, про що свідчить рівний потік води з душової насадки.

5.6. Перевірте герметичність усіх з'єднань.

**УВАГА!!! Водонагрівач необхідно захищати від струменів води та занурення у воду!**

## **6) ПІДКЛЮЧЕННЯ ДО ЕЛЕКТРОМЕРЕЖІ**

5.7. Нагрівач повинний бути підключений до електромережі 220-230В, що забезпечує струм відповідний до потужності водонагрівача, див. п. 4 (електролічильник, автомати захисту) окремим трьохжильним мідним дротом із заземленням. Переріз жили мідного дроту не менше 2,5 мм<sup>2</sup> для моделей потужністю 5 кВт та 4 мм<sup>2</sup> для моделей 7 кВт. Підключення повинне вироблятися стаціонарно. Підключення водонагрівача можливо тільки у вибухобезпечних приміщеннях з температурою не нижче +5°C, та вологістю не більше 80%.

5.8. Прилад повинний підключатися до електромережі через окремий двохполюсний автомат (із зазором між контактами не менше 3-х мм. на всіх полюсах). За допомогою цього приладу можливо повне відключення від електромережі.

5.8. Відкрийте передню панель водонагрівача і підключіть силові дроти і дріт заземлення до контактних клем відповідно до нанесеного на них маркування. Опір заземлення не більше 4 Ом.

## **6.Інструкція по експлуатації водонагрівача**

### **А.Регулятор потужності**



1. Холодна вода 2. Тепла 3.Комфортна 4. Гаряча

### **Б.Температурний контроль**



Поворотом регулятора за годинниковою стрілкою – збільшується протока і зменшується температура на виході

### **В.Кнопка Старт – Стоп**



Ця функція дозволяє вимкнути прилад не змінюючи настройки приладу.

### **Г. Світлодіодні індикатори**



1. Low flow-світиться горить при низькому тиску води
2. Overheat – світиться при перевищенні температури води 50°C
3. Power – світиться, коли водонагрівач знаходиться під напругою.

### **Д. Спеціальна душова насадка**



4.Режими розпилення, для комфортного прийому душа.



5. Цифровий температурний дисплей, для візуального відображення t° води на виході.( тільки в моделях Blue Wave Digital)

## а) **РОБОТА З ВОДОНАГРІВАЧЕМ**

6.1. **ВМИКАННЯ:** Натисніть на кнопку „Старт – Стоп” (В). Після одержання на виході рівного потоку води, якщо потрібно змінити настройки приладу (А) чи (Б) для комфортного прийому душа.

6.2. **РОБОТА:** Водонагрівач має джерело тепла фіксованої потужності (група ТЕНів) і зміна температури води проводиться зміною її протоки. Протока води змінюється за допомогою регулятора протоки (регулюючий кран) :

- поворотом регулятора за годинниковою стрілкою – збільшується протока і зменшується температура на виході;

- щоб вода стала більш теплою – поверніть регулятор проти годинникової стрілки.

В залежності від температури вхідної води та її сезонними коливаннями, необхідне регулювання потужності нагрівальних елементів. Це здійснюється перемикачем режимів роботи - **Регулятор потужності (А)**. Він має чотири режими:

Положення 1 - водонагрівач вимкнений.

Положення 2 - працює малопотужний ТЕН.

Положення 3 - працює високопотужний ТЕН.

Положення 4 - працюють обидва ТЕНи – максимальна потужність.

Положення 5-перемикачів вибираються, як правило, у відповідності з порою року.

6.3. **ВИМИКАННЯ:** Після користування гарячою водою, натисніть кнопку **Старт – Стоп** водонагрівача.

6.4. Якщо температура води на виході водонагрівача перевищить 50°C, термозапобіжник вимкне живлення ТЕНів для охолодження води (**Overheat – горить**).

6.5 Вмикання відбудеться автоматично. Так буде продовжуватись, поки не буде врегульований водяний потік для досягнення більш низької температури.

## б) **ТЕХНІЧНЕ ОБСЛУГОВУВАННЯ ВОДОНАГРІВАЧА**

Перш ніж звернутися по технічну допомогу з приводу передбачуваної несправності водонагрівача, переконайтеся в тому, що ця несправність не викликана відсутністю подачі холодної води чи відсутністю електроенергії (POWER-не горить).

6.6. Перш ніж робити які-небудь роботи по профілактиці чи ремонту водонагрівача необхідно вимкнути його з електромережі через ваш головний вимикач (автоматичний вимикач) !!!

6.7. Щоб уникнути погіршення якості роботи водонагрівача, споживачу потрібно регулярно проводити очищення розпилюючих кілець душової насадки.

6.8. У період експлуатації на нагрівальних елементах накопичуються відкладення солей, що зменшують температуру нагрівання. Для профілактичного очищення зверніться в сервісний центр чи до уповноважених фірм.

## в) **ГАРАНТІЙНЕ ОБСЛУГОВУВАННЯ**

6.9. Здійснення гарантійних зобов'язань виконується при заповненні гарантійного талону. Винятком виникнення гарантійних зобов'язань вважається признаний ексклюзивним Постачальником, або виробником дефект виробництва.

6.10. Гарантія не дійсна при ушкодженнях, заподіяних стихією, неправильною установкою, використанням водонагрівача не за призначенням, ушкоджень центральної електромережі, ушкоджень, викликаних високим тиском у водогінній мережі, через невідповідність якості води санітарним нормам і ДСТ, при відсутності фільтра, а також через інші дефекти, що не залежать від компанії-виробника. Також водонагрівач знімається з гарантії при ушкодженнях, що виникли в результаті експлуатації виробу в умовах підвищеної вологості (більш 80%), установки в приміщеннях з низькою температурою (нижче +5°C), при використанні нестандартних видаткових матеріалів і запасних частин, внесенні в конструкцію змін і доробок Споживачем, при механічних ушкодженнях, при сторонньому втручанні і при невиконанні вимог Інструкції з монтажу й експлуатації.

6.11. Ніхто, крім виробника або ексклюзивного Постачальника не уповноважений змінити терміни даної гарантії чи надати іншу усну чи письмову гарантію.

**Виготовлювач:** "Atmor Industries" Ltd., 11 Galgalei Haplada st., Herzelia 46722, Ізраїль  
**Ексклюзивний Постачальник в Україні:** ТОВ "ГРЕСА-ГРУПП" 03058 м. Київ, вул. Ніжинська 29-Б, п/с 118 тел. (044)-401-10-88; (044)401-11-88

## 7. Гарантійні зобов'язання

1. Водонагрівач проточний ATMOR відповідає ДСТ 27570.23-92 (Водонагрівачі проточні), ДСТ 23511-79 (Індустріальні перешкоди) і нормам діючої технічної документації.

Виготовлювач гарантує відповідність товару умовам перерахованих нормативних документів за умови дотримання Споживачем правил експлуатації, що перераховані в Інструкції з установки й експлуатації.

2. Дата виготовлення – зазначена під кришкою водонагрівача.

3. Гарантійний термін експлуатації водонагрівача ATMOR:

<b>Гарантійний термін для різних моделей</b>		
<b>Модель</b>	<b>При установці електроводонагрівача <u>вповноваженою організацією</u> <u>що має сертифікат</u></b>	<b>При установці електроводонагрівача <u>споживачем самостійно</u></b>
	<b>ПІДВИЩЕННИЙ ТЕРМІН</b>	<b>МІНІМАЛЬНИЙ ТЕРМІН</b>
BLUE WAVE / DIGITAL	<b>3 роки</b>	<b>1 рік</b>

У період гарантійного терміну експлуатації Споживач має право, у випадку виявлення недоліків (відхилень від умов нормативних документів), на безкоштовний ремонт, згідно з вимогами Закону України «Про захист прав споживачів» і згідно «Порядку гарантійного обслуговування чи гарантійної заміни технічно складних побутових товарів», затверджених постановою Кабінету Міністрів України.

**УВАГА!!!** Підвищений термін гарантії підтримується компанією-постачальником за умови, якщо: монтаж або введення в експлуатацію водонагрівача, проводяться вповноваженими організаціями (стор.2), що мають відповідний сертифікат від постачальника, з обов'язковою відповідною відміткою та печаткою вищевказаних організацій.

Якщо протягом гарантійного терміну водонагрівач експлуатувався з порушенням «Інструкції з експлуатації» чи Споживач не виконав рекомендацій підприємства, що виконує гарантійне обслуговування чи введення в експлуатацію, ремонт виконується за рахунок Споживача.

4. Термін служби водонагрівача – не менш 5 років.

Виготовлювач гарантує можливість використання водонагрівача по призначенню в період терміну служби ( за умови проведення щорічного післягарантійного технічного обслуговування за рахунок Споживача).

Термін служби припиняється у випадках:

- Внесення в конструкцію водонагрівача змін чи проведення доробок, а також використання вузлів, деталей, комплектуючих виробів, не передбачених нормативними документами;
- Використання водонагрівача не по призначенню;
- Ушкоджень, викликаних стихією, пожежею чи побутовими факторами;
- Якщо водонагрівач має сліди стороннього втручання чи механічного ушкодження;
- Заподіяння водонагрівачу Споживачем ушкоджень, у результаті чого він вийшов з ладу;
- Порушення Споживачем правил установки чи експлуатації водонагрівача;
- Ушкоджень виниклих при неправильній установці водонагрівача;
- Не відповідності води санітарним нормам і ДСТ 2874-82 «Вода питна».

Діє у випадку заповнення

**Виробник: "Atmor Industries" Ltd., 11 Galgalei Naplada st., Herzelia 46722, Ізраїль****Ексклюзивний Постачальник в Україні: ТОВ "ГРЕСА-ГРУПП" 03058 м. Київ, вул. Ніжинська 29-Б, п/с 118 тел. (044)-401-10-88; (044)401-11-88****8. ГАРАНТІЙНИЙ ТАЛОН***Заповнює ексклюзивний постачальник*

Водонагрівач проточний ATMOR

Сертифікат відповідності знаходиться в продавця.

Дата постачання в торгову мережу \_\_\_\_\_ Відповідальна особа \_\_\_\_\_

М.П.

**Заповнює Продавець**

Водонагрівач проточний ATMOR

заводський номер \_\_\_\_\_

Торгова організація: \_\_\_\_\_  
найменування й адреса

Дата продажу: «\_\_\_\_\_» \_\_\_\_\_ 201\_р.

Перевірів продавець: \_\_\_\_\_  
підпис і П. І. Б.

М.П.

З умовами гарантії ознайомлений \_\_\_\_\_  
підпис і П. І. Б.**Заповнює виконавець гарантійного (післягарантійного) обслуговування**

Водонагрівач прийнятий на гарантійне (післягарантійне) обслуговування

\_\_\_\_\_  
(найменування й адреса підприємства – виконавця гарантійного обслуговування)

Дата прийняття на обслуговування «\_\_\_\_\_» \_\_\_\_\_ 201\_р.

Номер договору, по якому водонагрівач прийнятий на обслуговування \_\_\_\_\_

**Облік робіт з технічного обслуговування і гарантійного ремонту**

Дата	Перелік недоліків	Зміст виконаних робіт, найменування і тип заміненних деталей	Підпис

Примітка: Додатково вноситься інформація з виконання протипожежних робіт.

<p style="text-align: center;"><b>Корінець відривного талона</b> на гарантійний ремонт № 1</p> <p>Вилучений _____ Виконавець _____ (дата) (підпис)</p>	<p style="text-align: right;"><b>Форма № 4-гарант</b></p> <p>Дійсний у випадку заповнення</p> <p><b>Ексклюзивний Постачальник:</b> ТОВ “ТРЕСА-ГРУПП” 03058 м. Київ, вул. Ніжинська 29-Б, п/с 118 тел. (044)-401-10-88; (044)401-11-88.</p> <p><b>ВІДРИВНИЙ ТАЛОН № 1</b> на гарантійний ремонт протягом гарантійного терміну експлуатації</p> <p><b>Заповнює ексклюзивний Постачальник.</b> Електроводонагрівач BLUE WAVE Дата постачання в торгіву мережу _____ 201_р. Контролер _____ (число, місяць) (підпис) М.П.</p> <p><b>Заповнює Продавець.</b> Торгова організація : _____ Електроводонагрівач BLUE WAVE зав.№ _____ Дата продажу: _____ 201_р.</p> <p><b>Перевірив Продавець:</b> _____ М.П.</p>
<p style="text-align: center;"><b>Корінець відривного талона</b> на гарантійний ремонт № 2</p> <p>Вилучений _____ Виконавець _____ (дата) (підпис)</p>	<p style="text-align: right;"><b>Форма № 4-гарант</b></p> <p>Дійсний у випадку заповнення</p> <p><b>Ексклюзивний постачальник:</b> ТОВ “ТРЕСА-ГРУПП” 03058 м. Київ, вул. Ніжинська 29-Б, п/с 118 тел. (044)-401-10-88; (044)401-11-88</p> <p><b>ВІДРИВНИЙ ТАЛОН № 2</b> на гарантійний ремонт протягом гарантійного терміну експлуатації</p> <p><b>Заповнює ексклюзивний Постачальник</b> Електроводонагрівач BLUE WAVE Дата постачання в торгіву мережу _____ 201_р. Контролер _____ (число, місяць) (підпис) М.П.</p> <p><b>Заповнює Продавець</b> Торгова організація : _____ Електроводонагрівач BLUE WAVE зав. № _____ Дата продажу: _____ 201_р.</p> <p><b>Перевірив Продавець:</b> _____ М.П.</p>
<p style="text-align: center;"><b>Корінець відривного талона</b> на введення в експлуатацію</p> <p>Вилучений _____ Виконавець _____ (дата) (підпис)</p>	<p style="text-align: right;"><b>Форма № 5-гарант</b></p> <p>Дійсний у випадку заповнення</p> <p><b>Ексклюзивний постачальник:</b> ТОВ “ТРЕСА-ГРУПП” 03058 м. Київ, вул. Ніжинська 29-Б, п/с 118 тел. (044)-401-10-88; (044)401-11-88</p> <p><b>ВІДРИВНИЙ ТАЛОН на введення в експлуатацію.</b></p> <p><b>Заповнює ексклюзивний Постачальник.</b> Електроводонагрівач BLUE WAVE Дата постачання в торгіву мережу _____ 201_р. Контролер _____ (число, місяць) (підпис) М.П.</p> <p><b>Заповнює Виконавець</b> Електроводонагрівач BLUE WAVE зав. № _____ Виконавець: _____ (найменування, адреса)</p> <p><b>М.П.</b> _____ (дата введення в експлуатацію) (підпис Виконавця) (підпис Споживача)</p>

**Заповнює Виконавець**

Виконавець \_\_\_\_\_  
(підприємство, адреса)

Номер, під яким водонагрівач узятий на гарантійний облік \_\_\_\_\_

Причина ремонту. Найменування заміненних комплектуючих виробів, видаткових матеріалів \_\_\_\_\_  
\_\_\_\_\_  
\_\_\_\_\_

Дата проведення ремонту: \_\_\_\_\_  
(число, місяць, рік)

Відповідальна особа: \_\_\_\_\_  
( посада, П. І. Б.) (підпис)

М.П.

Підпис Споживача, що підтверджує проведення робіт з гарантійного ремонту  
\_\_\_\_\_

**Заповнює Виконавець**

Виконавець \_\_\_\_\_  
(підприємство, адреса)

Номер, під яким водонагрівач узятий на гарантійний облік \_\_\_\_\_

Причина ремонту. Найменування заміненних комплектуючих виробів, видаткових матеріалів \_\_\_\_\_  
\_\_\_\_\_  
\_\_\_\_\_

Дата проведення ремонту: \_\_\_\_\_  
(число, місяць, рік)

Відповідальна особа: \_\_\_\_\_  
( посада, П. І. Б.) (підпис)

М.П.

Підпис Споживача, що підтверджує проведення робіт з гарантійного ремонту  
\_\_\_\_\_

## 9. Електрична схема водонагрівача

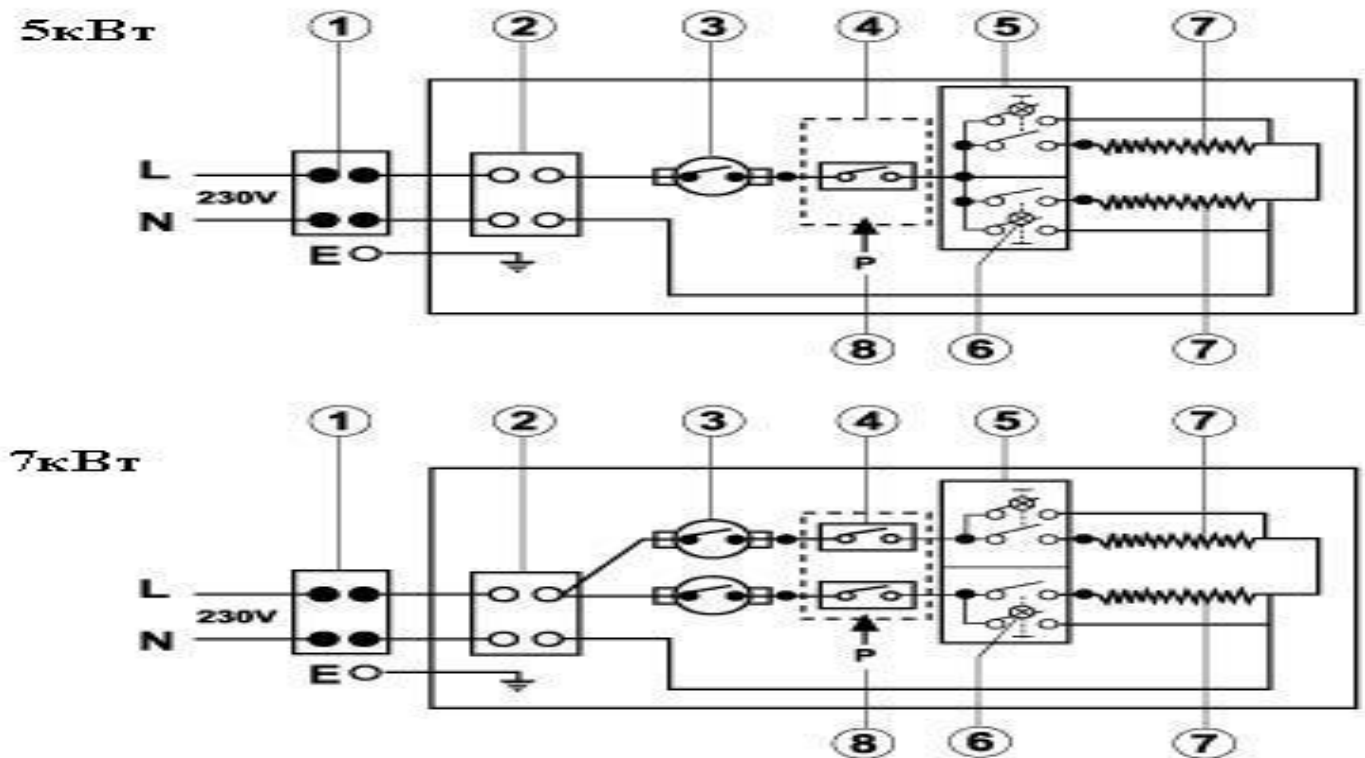

1. Вхідний автоматичний двухполюсний вимикач (не входить у комплект).
2. Колодка підключення.
3. Термозапобіжник.
4. Вимикач реле тиску.
5. Блок перемикачів режимів роботи.
6. Сигнальна лампа.
7. Нагрівальний елемент.
8. Реле тиску води.

**УВАГА!!!** Не намагайтеся самостійно ремонтувати водонагрівач!!!

Усі комплектуючі є оригінальними!!!

Для Вашої безпеки заміна комплектуючих повинна проводитися на аналогічні, представником сервісного центру, що має сертифікат від постачальника (див. Додаток № 1).

**Примітка:** Завод-виробник залишає за собою право вносити поліпшення в конструкцію, які не погіршують технічні характеристики водонагрівачів.

**Монтажні організації**

	<b>Назва організації</b>	<b>Телефони</b>	<b>Адреса</b>
Київ - код (044)	“Сервіс Плюс “	451-63-90, 332-76-92	вул. Ніжинська 29 Б
Київ - код (044)	“Аматі Сервіс”	369-50-01 (багатоканальний).	вул. Бориспільська 9, корпус57
Миколаїв - код (0512)	"Аладдин"	58-21-80 (82)	пр. Леніна49/1
Миколаїв - код (0512)	"Імперія Тепла"	59-19-19, 58-62-00	пр. Миру 54 В
Миколаїв - код (0512)	"БАССКО-2006"	36-47-84, 45-58-11	ул. Наваринская, 27 оф.№7
Миколаїв - код (0512)	"Сион-сервис"	67-01-73, 35-50-68	вул. Адміральська, 32
Херсон - код (0552)	"Акватерм"	29-13-79	вул. Клари Цеткін, 19
Херсон - код (0552)	"Арав Е.А."	41-23-22, 41-23-24	вул. Леніна, 41
Херсон - код (0552)	"Кабельторг"	27-15-37, 27-14-86	Островське шосе, 32
Херсон - код (05549) м.Нова Каховка	"Торг-сервіс"	(05549)7-74-74, 5-07-35	пр. Перемоги, 18
Запоріжжя - код (061)	"ДЕВАЛІ"	213-83-00, (050) 341-65-60	вул.Добролюбова, 1.
Одеса - код (048), (0482)	"Аква.Сервіс"	716-89-31, 716-89-32	вул. Промислова, 33.
Одеса - код (048), (0482)	"Одесская-Мечта"	722-12-12, 795-82-75	пер. Нечупуренко, 7
Одеса - код (048), (0482)	"Конкорд теплосервіс"	711-68-71	вул. Сегедська, 16
Сімферополь - код (0652)	"Атлантик - Крим"	29-40-01	вул. Розі Люксембург 22
Харків - код (057)	"ТВК - Харків"	716-47-08, (09)	вул. Ольминського, 11
Чернігів - код (0462)	"ВЕНА сервіс"	601-585, 653-061	вул.. Проектна 1.
Прилуки - код (04637)	"Аматі Сервіс"	539-82,(093)753-38-28, (050) 355-15-68	вул. Київська, 371 А
Черкаси - код (0472)	"Технології Тепла"	54-00-67, (68,69)	вул. Смілянська,120/1
Черкаси - код (0472)	"Арко-Терм"	321-888	вул.. Гагаріна, 53
Кіровоград код (0522)	"Фірма"Каллісто"	35-13-50, 32-20-20, 22-31-76	вул. Карла Маркса, 7
Олександрія - код (05235)	"Фірма"Каллісто"	7-51-76	вул. Примакова, 10
Фастів - код (04465)	"Фірма “Пламя”"	654-77, 670-40	вул. Радянська, 1А
Вінниця - код (0432)	"ТВД"	57-93-57, (067) 430-90-88	вул. Бучми 126
Івано-Франківськ -код (0342)	"Мегастайл"	77-33-22, 722-722	вул. Незалежності, 179-Б.
Мелітополь - код (0619)	"Атлант Сервіс"	42-20-30, 42-20-40	вул.Героїв Сталінграда 3
Кіровоград - код (0522)	"Каллісто"	35-13-50, 223-176, 224-933	вул. Карла Маркса, 7
Львів - код (0322)	"Крупс"	244-53-44, (40)	вул.Підголюско,15-А
Львів - код (0322)	"Альянс Сервіс"	77-33-22, 722-722.	вул. Гетьмана Мазепи 11
Львів - код (0322)	"ДЕВОРА"	75-32-08, 25-55-65	вул. К.Левицького 44 оф 1
Чернівці - код (0372)	"Теплоцентр"	58-58-39	пров. Миколаївський, 14А
Ужгород - код (0312)	"Водолій"	66-06-20, (050) 341-65-60	вул. Гагаріна,121-А
Рівне - код (0362)	"Битрадіотехніка"	23-53-03, 22-79-60	вул. С. Бандери, 45
Луцьк - код (0332)	"Теплотехнологія"	78-93-76, 78-87-47	вул. Конякіна 9,кв37.
Тернопіль - код (0352)	"Термоенерго"	43-38-60 (61)	вул. Карпенко 22 А
Тернопіль - код (0352)	"Сахара"	43-38-19 43-10-89	вул. Коцюбинського 6
Хмельницький - код (0382)	"Родіодонор"	704-700, 664-616, (068)204-34-08	вул. Львівське Шосе,27
Полтава - код (0532)	"Електроніка"	53-25-69, 611-166, 61-56-20	вул. Фрунзе,66
Кременчук - код (05366)	ПП Павлов С.В.	70-10-61, 74-03-69	вул. Перемоги, 32 А
Луганськ - код (0642)	"Торгсервісплюс"	52-65-86, 718-709, (050) 476-50-57	вул. Карла Маркса,1
Луганськ - код (0642)	ПП Терещенко І.М.	34-52-74	вул. Фрунзе 136 Б
Новоград-Волинський - код (04141)	"Сантех-Маркет"	531-89, (067) 76-45-130	вул. Соборності, 10
Умань - код (04744)	"Євробуд"	3-44-52	вул. Леніна,33
Джанкой - код (06564)	"Кабаков В.В."	314-81, (067) 111-99-39	вул. Карла Маркса,3 кв. 6
Дніпропетровськ - код (0562)	"Яременко С.П."	(067) 269-32-76	вул. Батумська, 11
Суми - код (0542)	"Містотепломонтаж"	60-45-90, 60-37-10	просп. М. Лушки,6/3
Донецьк - код (062)	"Сафонова Л.В."	385-90-66, 348-66-78	просп. Павших Комунарів,101
Кривий Ріг - код (056)	"Евросервіс"	401-33-56, 404-00-80, (067) 900-80-44	просп. Гагаріна, 42
Кривий Ріг - код (056)	"Ватерлінія"	401-08-09	вул. Гагаріна, 36
Житомир - код (0412)	"Діагностика"	44-93-37, 47-38-42	вул. Львівська, 7 офіс 1
Бердичів - код (04143)	"Шанс Стиль"	2-57-97	вул. К. Лібкнехта, 8